

FICHE TECHNIQUE

Baie soulevante-coulissante TwinSet Premium

- Pose en tunnel
- Design aligné et affleurant
- 202 mm de profondeur de montage

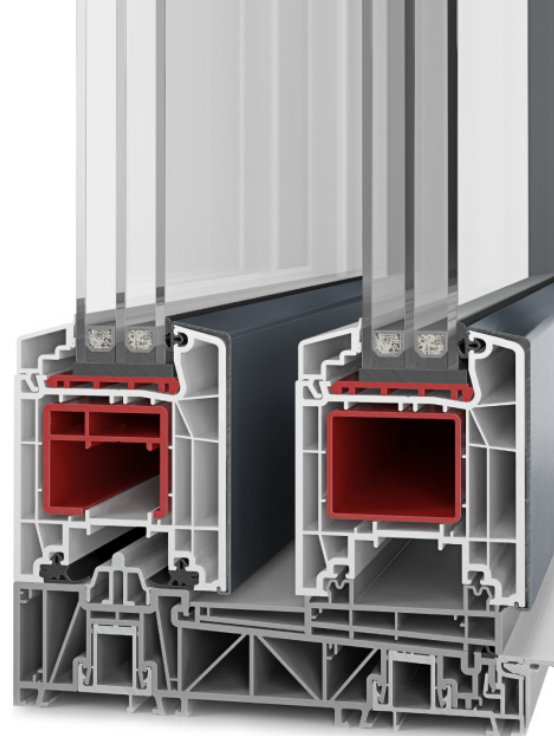

Économies d'énergie avec de nouvelles fenêtres

Coeff. U_w (ancien)	3,50 W/(m ² K)
Coeff. U_w (nouveau)	0,75 W/(m ² K)
Surface de fenêtre	30 m ²
Économies de chauffage annuelles	1 078 litres
Décharge annuelle de dioxyde de carbone	2 911 kg

Indications énergétiques

Degré-jours de chauffage	4 050
Facteur de conversion kilogramme en litre mazout	1,19
Conversion valeur calorifique Wh/kg	11 800
Rendement chauffage	0,75

ÉQUIPEMENT DE SÉCURITÉ / FERRURE

STANDARD :

- 2 boulons de verrouillage
- Seuil indéformable
- Renfort continu du châssis dormant en aluminium
- Rail de guidage supérieur en aluminium
- Poids max. du vantail : 450 kg

EN OPTION :

- Niveaux de sécurité : RC2, EN 1627-1630
- Engrenage de porte intégré, verrouillable de l'intérieur et de l'extérieur
- Engrenage confort
- Contrôle de fermeture selon la norme VDI
- Ferrure jusqu'à 600 kg
- SoftClose
- Contact magnétique Aerocontrol pour surveillance électronique

COULEURS

- Intérieur : PVC blanc ou décor selon les tarifs et la palette de couleurs PVC actuels
- Extérieur : coque de revêtement en aluminium selon la palette de couleurs aluminium actuelle

PROTECTION PHONIQUE

Baie vitrée R_wP jusqu'à 44 dB

ÉPAISSEUR DE VITRAGE

De 24 mm à 51 mm

JOINTS

- Butée centrale avec double joint
- 2 niveaux de joint dans la zone du vantail



VALEURS TECHNIQUES

- Imperméabilité à l'air : catégorie 3 (selon la norme EN 12207)
- Étanchéité à l'eau : catégorie 4A (selon la norme EN 12208)
- Résistance à la pression du vent : catégorie B2 (selon la norme EN 12210)

À noter :

Les catégories indiquées ici sont des catégories minimales. Pour des exigences plus élevées, veuillez nous contacter.

ISOLATION THERMIQUE

- Dimensions de référence 3 500 x 2 180 mm
- $U_f = 1,3 \text{ W/(m}^2\text{K)}$
- Exigence minimale selon GEG2020 : $U_w = 1,3 \text{ W/(m}^2\text{K)}$

U_g verre (W/m ² K) selon EN 673	U_w baie vitrée (W/m ² K)		
	Bord chaud		
	Aluminium	PVC	PVC Ultimate
Verre en 2 parties	Psi = 0,066 (W/mK)	Psi = 0,041 (W/mK)	Psi = 0,032 (W/mK)
1,1	1,26	1,21	1,20
1,0	1,18	1,14	1,12
Verre en 3 parties	Psi = 0,064 (W/mK)	Psi = 0,039 (W/mK)	Psi = 0,030 (W/mK)
0,8	1,03	0,99	0,97
0,7	0,96	0,91	0,90
0,6	0,88	0,84	0,82
0,5	0,81	0,77	0,75

Les coef. $U_w < 1,0 \text{ W/(m}^2\text{K)}$ sont indiqués avec deux décimales selon la norme EN ISO 10077

Les coef. $U_w > 1,0 \text{ W/(m}^2\text{K)}$ sont indiqués avec une décimale selon la norme EN ISO 10077, ici avec deux décimales

Les coef. PSI spécifiés proviennent des fiches techniques de la rubrique « bord chaud »

PROTECTION PHONIQUE

Dimensions de référence 3 600 x 2 300 mm
(Éléments avec certificat de test)

$R_w \triangleq R_{WP}$ valeur de test HST	Structure Verre en 3 parties	R_{WP} valeur de test verre	N° de certificat de test
33 dB	4/12Ar/4/12Ar/4	32 dB	14/03-A092-K1
39 dB	8/12Ar/4/12Ar/6	39 dB	14/03-A092-K2
44 dB	8VSGSi/12Ar/6/12Ar/8VSG	-	14/03-A092-K3

Pour la France la norme EN 4109:1989-11 s'applique :
 R_w correspond à R_{WP} ; $R_{WR} = R_{WP} - 2\text{dB}$

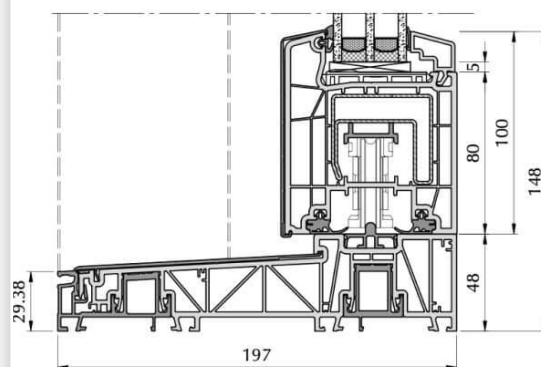
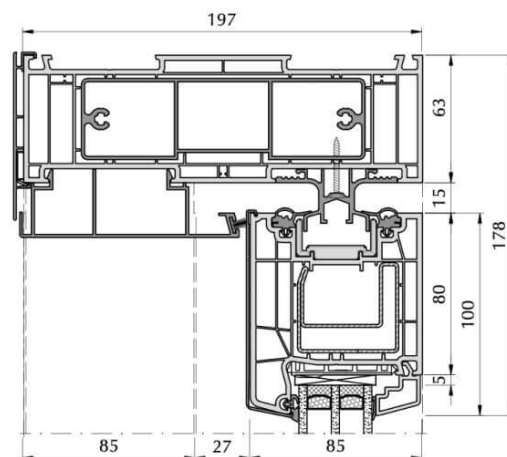

BAIE SOULEVANTE-COULISSANTE
TWINSET PREMIUM, COUPE VERTICALE

SCHÉMAS POSSIBLES :

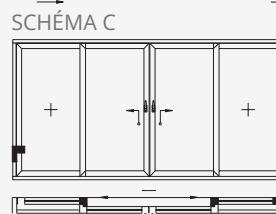
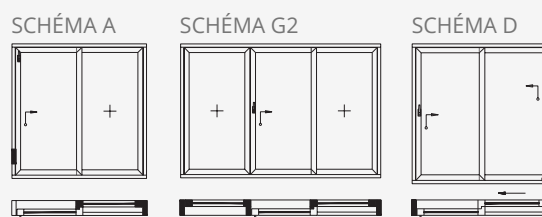

PARCLOSES POSSIBLES :

STANDARD

